

KTORÁ CESTA VEDIE K NAJLEPŠIEMU ROZHODNUTIU?



VEĽMI ĽAHKÉ
ROZHODNUTIE!



MODULARITA

FLEIXBILITA

SILA

KVALITA

SPOLĀHLIVOSŤ



INDIVIDUÁLNE ŽERIAVOVÉ RIEŠENIE,
KTORÉ ZJEDNOCUJE VŠETKO.

**NOVÝ HB-SYSTÉM
ABUS**

ABUS

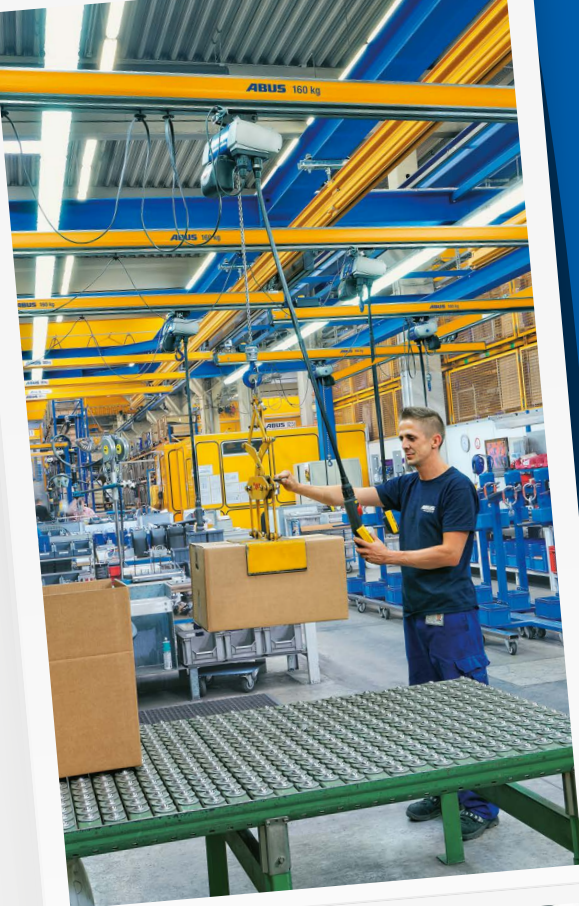

ROZMANITOSŤ, KTORÁ MÁ SYSTÉM.

Nový HB Systém kombinuje všetky vlastnosti tak, aby mohli byť Vaše požiadavky na zdvíhanie a prepravu splnené ešte lepšie a na mieru.

MODULARITA.

VOĽNÁ CESTA PRE VAŠE PRIANIA!



Stavebnice HB určené na zostavenie žeriavového riešenia presne na mieru Vašim požiadavkám Vám teraz prinášajú ešte väčší výber.

Či už pre menšie bremená, nižšie montážne výšky alebo menšiu vlastnú hmotnosť žeriavových nosníkov – ABUS má pre Vaše priania rozsiahlu systémovú ponuku.

JEDEN SYSTÉM, MNOŽSTVO MOŽNOSTÍ

Nezáleží na tom, či ide o jednonosníkový žeriav alebo jednokoľajnicovú dráhu, nový HB systém sa úplne prispôsobí Vašim individuálnym požiadavkám na výkon a priestorovým pomerom.

- A** Nové HB profily
- B** Jednokoľajnicová dráha
- C** Jednonosníkový žeriav EHB

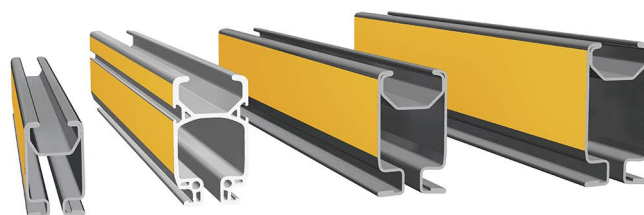

HB110S

HB150A

HB150S

HB190S

A

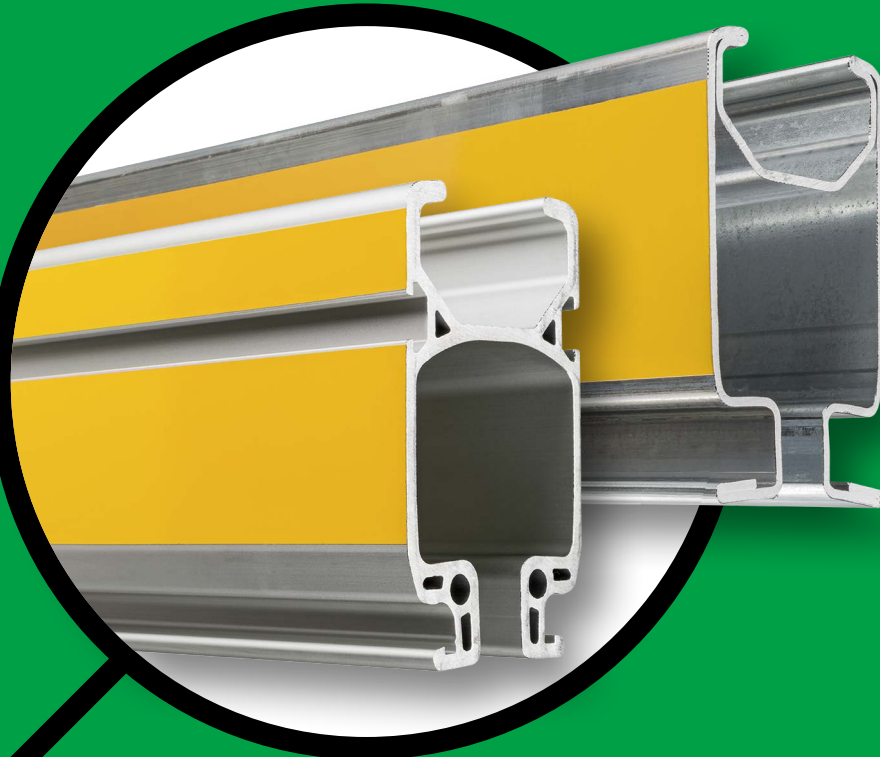

NOVINKA V PROGRAME: ALUPROFIL ABUS

ABUS zavádza u nového HB systému hliníkový profil ALUPROFIL HB150A. Používa sa najmä pri mostových žeriavoch, ktorými sa manipuluje prevažne ručne. Nízka vlastná hmotnosť, ľahký pohyb a možnosť rýchleho polohovania zabezpečujú maximálnu efektivitu na pracovisku.

NOVÉ OCEĽOVÉ PROFILY S MENŠÍMI VÝŠKAMI

Základnými stavebnými prvkami nového HB systému sú nové oceľové profily. Vďaka profilom HB150S a HB190S optimalizuje ABUS konštrukčné výšky a zvyšuje zaťažiteľnosť. Zmenšené montážne rozmery sú výhodné najmä pre nízke priestorové dispozície, čím zvyšujú dosiahnuteľnú výšku zdvihu. Okrem toho zvyšuje ABUS svoje spektrum profilov o novú konštrukčnú veľkosť pre bremená do 500kg – malý profil HB110S. Ideálna a cenovo výhodná voľba pre malé bremená a obzvlášť nízke konštrukčné výšky.

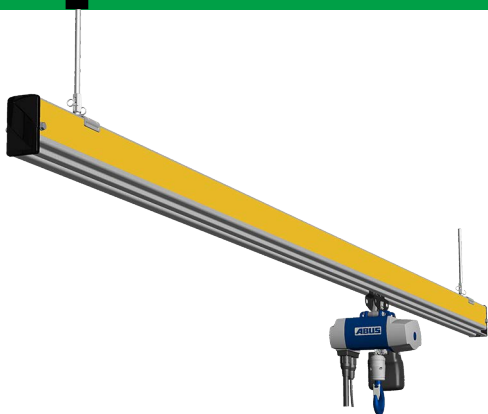

B

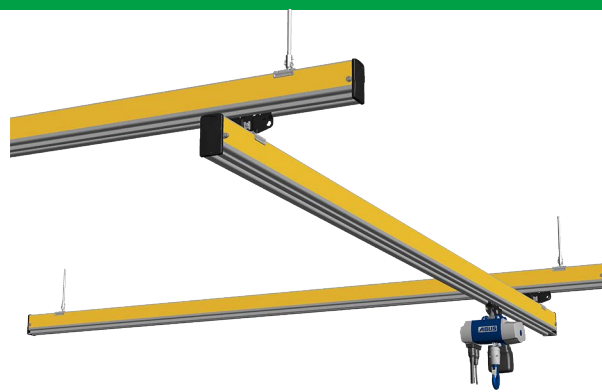

C



OCEĽ

HLINÍK

FLEXIBILITA.

SAMI URČUJETE OKOLNOSTI.

Pri plánovaní, projektovaní, prestavbe alebo dodatočnom rozšírení Vášho zariadenia máte úplne voľnú ruku. Dĺžky profilov sú u nového HB systému celkom nezávislé na závesných bodoch. To isté platí pre polohu spojov. Ani kombinácii silných oceľových profilov s ľahkými hliníkovými nestojí nič v ceste.

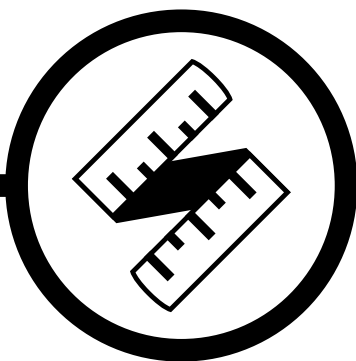

NEZÁVISLÁ POLOHA PROFILOVÉHO SPOJA

Vďaka tuhému a plne zaťažiteľnému stykovému spoju oceľových profilov, poloha spojov je nezávislá na staticky nutných polohách závesov žeriavových dráh. Môžete si teda ľubovoľne zvoliť dĺžky jednotlivých profilov žeriavu a dráhy – to je výhodné najmä v situáciách, kedy je nutné zariadenie rozšíriť alebo prestavať. K spojeniu daných strán spoja je nutný len presný a čistý rez. Ďalšie technologické operácie nie sú nutné.

MOŽNOSŤ KOMBINÁCIE

Závesy žeriavových nosníkov nových oceľových a hliníkových profilov sú identické. Tým sa redukuje rôznorodosť súčastí a dosahuje sa flexibilita pri prestavbách a rozšíreniach zariadení.

Žeriavy z HB systému je možné nanovo realizovať z ocele alebo z hliníka. Rovnako existujúce zariadenie je možné bez problémov vybaviť žeriavmi nového HB systému.

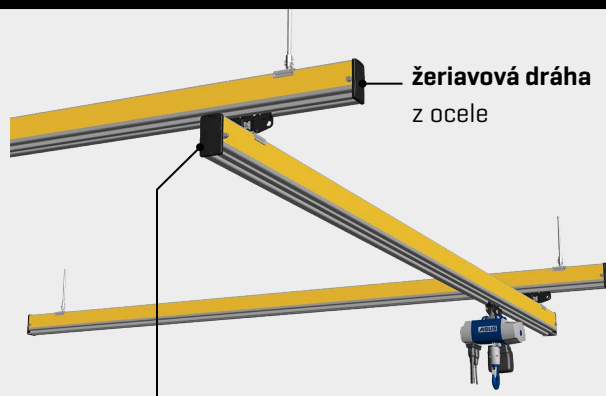

žeriav vyrobený z:



oceľ

alebo

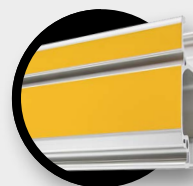

hliník

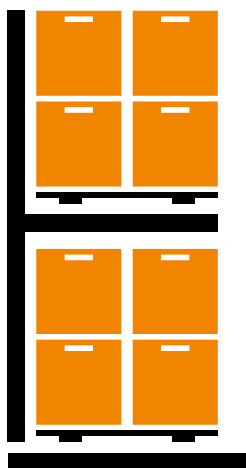

SCHOPNOSŤ OKAMŽITEJ DODÁVKY

Vďaka ľubovoľnému výberu dĺžky je možné sa predzásobiť profilmi vo fixných dĺžkach. Tým je daná schopnosť okamžitých dodávok základných komponentov priamo zo skladu.

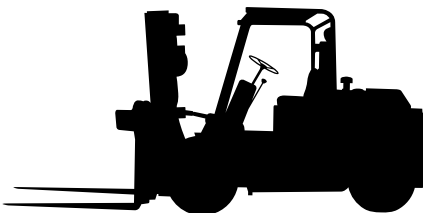

Pre štandardné prevedenie: žeriav s rozchodom 5 metrov



Porovnanie nového profilu HB190S a súčasného profilu HB200



Porovnanie nového profilu HB150S a súčasného profilu HB160

HB150A 250 kg

HB110S 200 kg

Veľkosti profilov, ktoré pribudli u nového HB systému

Maximálne možné nosnosti nových profilov ako žeriavových nosníkov EHB

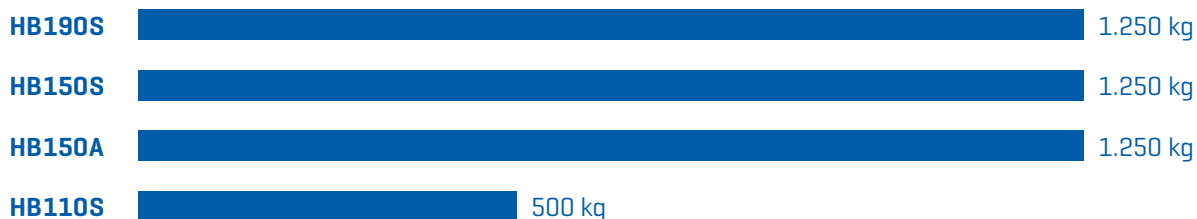

ZAŤAŽITEĽNÝ PROFILOVÝ SPOJ

Nové tuhé stykové spoje oceľových profilov sú rovnako zaťažiteľné ako profily samotné. Tým získate nezávislosť na doteraz staticky nutných vzdialenostiach závesov a znížite počet profilových spojov.



SILNEJŠIE PROFILY

Nové oceľové profily HB150S a HB190S sú výrazne zaťažiteľnejšie a umožňujú tak vyššie nosnosti a väčšie vzdialenosti závesov pri nižších konštrukčných výškach.

SILA.

JEDNODUCHO PREMIESTNITE VIAC.



Viac sily, menej nákladov: veď cenu žeriavového zariadenia nakoniec určuje výkonnosť profilov. Vyššia zaťažiteľnosť nových oceľových HB profilov Vás zbaví nutnosti prechodu do väčších veľkostí profilov. Tým si ušetríte potrebné závesy a s tým spojené náklady pri zároveň rastúcej nosnosti.

KVALITA.

JEDNODUCHŠIE Z BODU A DO BODU B.

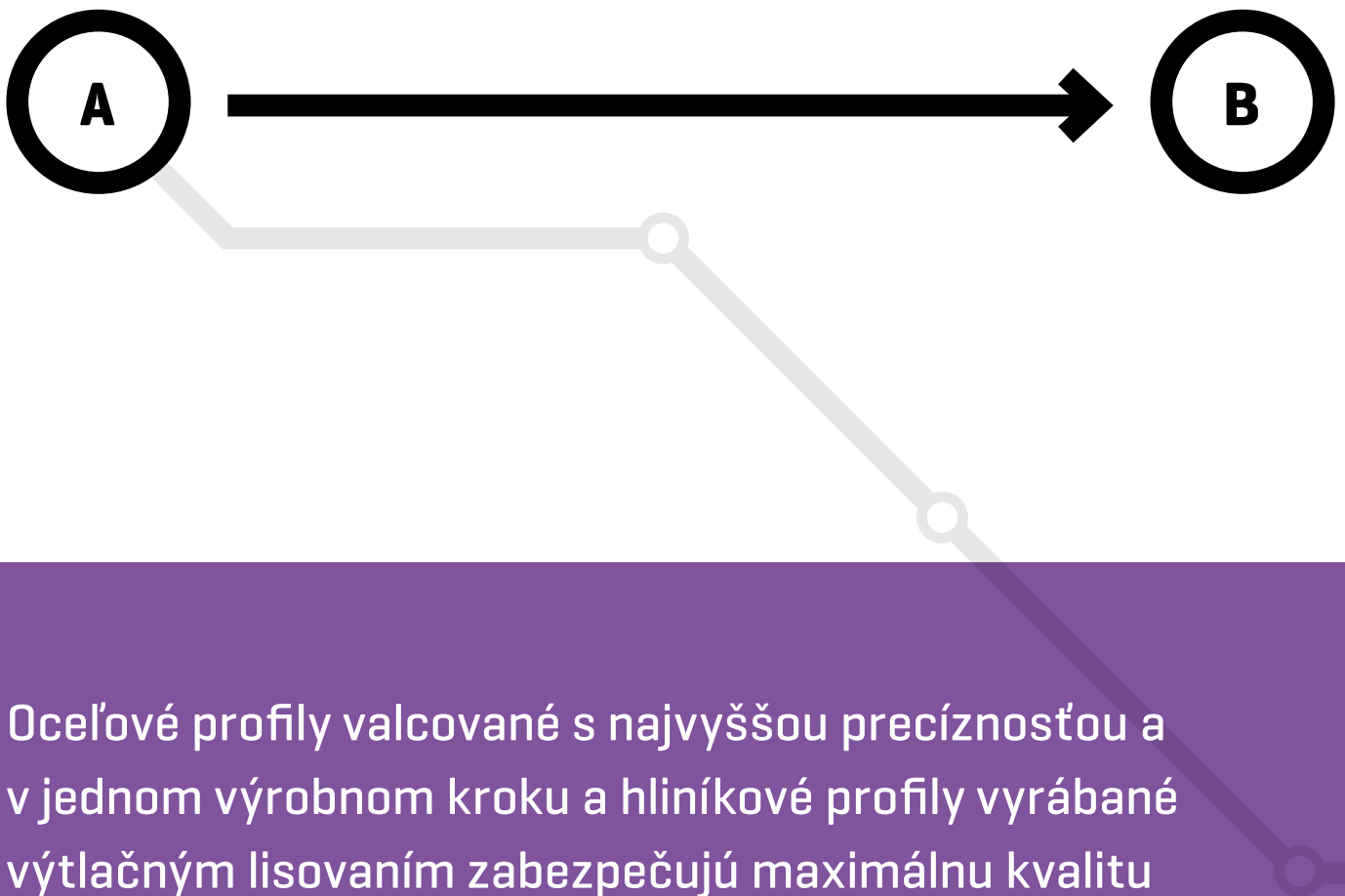
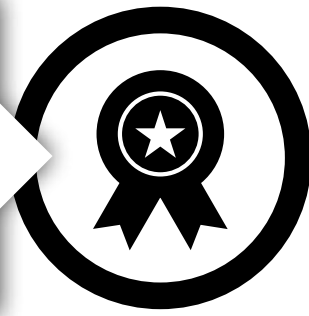

Oceľové profily valcované s najvyššou precíznosťou a v jednom výrobnom kroku a hliníkové profily vyrábané výtlačným lisovaním zabezpečujú maximálnu kvalitu pojazdných plôch a prevádzku zariadení s ľahkým chodom. Ani špeciálne podmienky prostredia ako je vlhkosť, ľahko agresívne médiá alebo požiadavky na čisté priestory nepredstavujú pre pozinkované resp. eloxované profily žiadnu zložitú výzvu.



ŠPECIÁLNA VÝROBA PROFILOV

Nové ocelové HB profily sú vyrábané v rámci jednej valcovacej operácie, takpovediac z jedného kusu. Precíznosť, ktorá sa tým dosahuje zaručuje optimálnu geometriu pojazdovej štrbiny a maximálnu kvalitu pojazdnej plochy, ktorá bola doteraz pripisovaná len hliníkovým profilom. Pojazd žeriavových mostov medzi rôznymi pracovnými pozíciami je tak o niečo ľahší a je nutné vynaložiť podstatne menšiu silu.

ŠPECIÁLNA POVRCHOVÁ OCHRANA

Všetky nové ocelové HB profily sú galvanicky pozinkované. Tým je zaručená kvalitná antikorózná ochrana dovnútra a von, takže nie je nutný ďalší náter. Mimoriadna robustnosť povrchov uľahčuje nie len prepravu a dlhodobé zachovanie kvality materiálov, ale umožňuje použitie v mnohých oblastiach ako sú vlhké priestory, priestory s ľahko agresívnymi médiami a čisté priestory.

ŠPECIÁLNE FAREBNÉ RIEŠENIE

Nové HB profily sú rovnako ako predtým vyhotovené v známej žltej farbe ABUS. K tomuto účelu ale už nie sú kompletne nalakované zo všetkých strán, ale sú vybavené kvalitnou farebnou fóliou. Je to šetrné k životnému prostrediu a umožňuje krátke dodacie lehoty. Ďalšia výhoda: pojazdová štrbina pojazdnej plochy, hlava profilu a spodná hrana profilu sú celkom bez náteru. Odieranie laku pojazdom ústrojenstvom alebo poškodený lak na horných alebo spodných stranách v dôsledku prepravy a skladovania sú minulosťou.

SPOĽAHLIVOSŤ.

DLHODOBO LEPŠIA JAZDA.



DLHÁ ŽIVOTNOSŤ A BEZPEČNOSŤ

Známe pojazďové ústrojenstvo bolo optimalizované pre nové profily HB150 a HB190S. Profil HB110S má menšie a tým ešte ľahšie pojazďové ústrojenstvo. Všetky pojazďové ústrojenstvá sú vybavené plastovými kolieskami, ktoré zaručujú ľahký chod a podliehajú minimálnemu opotrebeniu. Čapy pojazďových ústrojenstiev sú zabezpečené osvedčenou klipovou poistkou. Zakončenie profilov, obmedzovač jazdnej dráhy a úchyt pevného bodu kábla teraz tvoria jednu funkčnú jednotku: tým sa znižuje počet komponentov a prácnosť montáže. Poistná matica zaručuje jednoduché a zároveň bezpečné upevnenie.



ZÁVES PRE NASADENIE ZHORA

Nový záves s gumovým uložením je možné nasadiť do hlavy profilu zhora. Tým sa minimalizujú náklady na montáž, najmä pri rozširovaní a zvyšovaní zaťaženia existujúcich zariadení a v prípade údržby. Vďaka svojmu špeciálnemu tvaru sa nemôže pri zaťažení svojvoľne uvoľniť. Všetky súčasti na nastavenie výšky sú zabezpečené dobre viditeľnými pružnými konektormi. Vysoko zaťažiteľné, patentované gumové uloženie sa neopotrebovávajú a záves je tak maximálne bezúdržbový. Okrem toho tlmí chvenie a redukuje kývanie bremena.

Nový záves s gumovým uložením je možné nasadiť do hlavy profilu zhora. Tým sa minimalizujú náklady na montáž, najmä pri rozširovaní a zvyšovaní zaťaženia existujúcich zariadení a v prípade údržby. Vďaka svojmu špeciálnemu tvaru sa nemôže pri zaťažení svojvoľne uvoľniť. Všetky súčasti na nastavenie výšky sú zabezpečené dobre viditeľnými pružnými konektormi. Vysoko zaťažiteľné, patentované gumové uloženie sa neopotrebováva a záves je tak maximálne bezúdržbový. Okrem toho tlmí chvenie a redukuje kývanie bremena.



JEDNODUCHŠIA MANIPULÁCIA

Rovnako záves žeriavového nosníka je vyhotovený s inovatívnym gumovým uložením. Nové uloženie všetkých závesov ešte viac uľahčuje prácu s novým HB systémom: sila potrebná na pojazd žeriavových mostov sa citeľne redukuje.



VŠETKO Z JEDNÉHO ZDROJA

ABUCompact systémový program dokonale završuje: žeriavové zariadenie a elektrický reťazový kladkostroj sú od jedného dodávateľa a preto sú vzájomne dokonale zladené. Pre maximálnu spoľahlivosť počas celej životnosti zariadenia.











CIEĽ DOSIAHNUTÝ.

VAŠE NOVÉ ŽERIAVOVÉ ZARIADENIE.

Radi Vám poradíme a budeme Vás sprevádzať na ceste k
Vášmu individuálnemu HB systému! Kontaktujte nás:

ITECO ŽERIAVY s.r.o.
Tel.: 00421 612 38 96
e-mail: predaj@itecozeriavy.sk

ABUS HB SYSTÉM - VÝROBNÝ PROGRAM

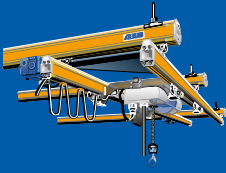
Druh pohybu	Prevedenie	Obrázok	Nosnosť	Max. dĺžka žeriavového nosníka	Profily	
Lineárna preprava	Jednokolažnicová dráha		do 2.000 kg	-	HB110S HB150S HB190S HB250	
	Dvojkolažnicová dráha		do 2.000 kg	-	HB160 HB200 HB250	
Plošná preprava	Jednonosníkový žeriav EHB		do 500 kg	10,0 m	HB110S HB150A HB150S HB190S HB250	
			800 kg	9,7 m		
			1.000 kg	8,8 m		
			1.250 kg	5,1 m		
	Jednonosníkový žeriav EHB-X [podvesný žeriav]		do 500 kg	8,0 m		
			800 kg	8,0 m		
			1.000 kg	7,0 m		
	Jednonosníkový žeriav EHB-I [na žeriavovú dráhu z valcovaných profilov]		do 500 kg	10,0 m		
			800 kg	10,0 m		
			1.000 kg	8,0 m		
	Dvojosníkový žeriav ZHB		do 1.000 kg	12,0 m	HB160 HB200 HB250	
			1.600 kg	9,5 m		
			2.000 kg	8,0 m		
Dvojosníkový žeriav ZHB-X [podvesný žeriav]				do 1.000 kg		8,0 m
				1.600 kg		7,0 m
				2.000 kg		6,0 m
Dvojosníkový žeriav ZHB-I [na žeriavovú dráhu z valcovaných profilov]				do 1.000 kg		12,0 m
	1.600 kg	9,5 m				
	2.000 kg	8,0 m				
	Dvojosníkový žeriav ZHB-3 [žeriav na troch vetvách dráhy]			do 250 kg	22,0 m	
500 kg			21,0 m			
800 kg			21,0 m			
			1.000 kg	15,0 m		

ITECO ŽERIAVY s.r.o.

Černáková 5
977 01 Brezno
Slovak republic

Tel.: 00421 612 38 96
Fax: 00421 612 38 95
predaj@itecozeriavy.sk
www.itecozeriavy.sk

ANXXXX 2.15

ABUS